

FICHA TÉCNICA REVOLVEDORA FLECHA Y PALETAS A. INOX.

ESPECIFICACIONES

| Producción | Consumo | Peso | Alto-Ancho-Largo |
|------------|--|---------|--------------------------|
| 25 kg | ½ HP - 4 amp 0.368 kW/h 110 VCA Mono/Bif 60 Hz | 71.5 kg | 0.95 m 0.84 m 0.86 m |
| 50 kg | 1 HP - 4 amp 0.746 kW/h 110 VCA Mono/Bif 60 Hz | 95 kg | 1.03 m 1.03 m 1.07 m |
| 100 kg | 2 HP - 8 amp 1.492 kW/h 220 VCA Bifásico 60 Hz | 117 kg | 1.23 m 1.06 m 1.14 m |



COMPONENTES:

- Tina
- Paletas
- Flecha
- Charola

Características principales:

Fabricadas con bastidor de ángulo, en lámina de acero inoxidable. De media cana con o sin compuerta, con o sin tambor de fibra de vidrio y acero inoxidable.

En capacidades de línea de 100 a 500 o fabricaciones a su medida.

Características del producto:

- Excelente cocimiento
- Fácil mantenimiento
- Ahorra espacio

25 kg

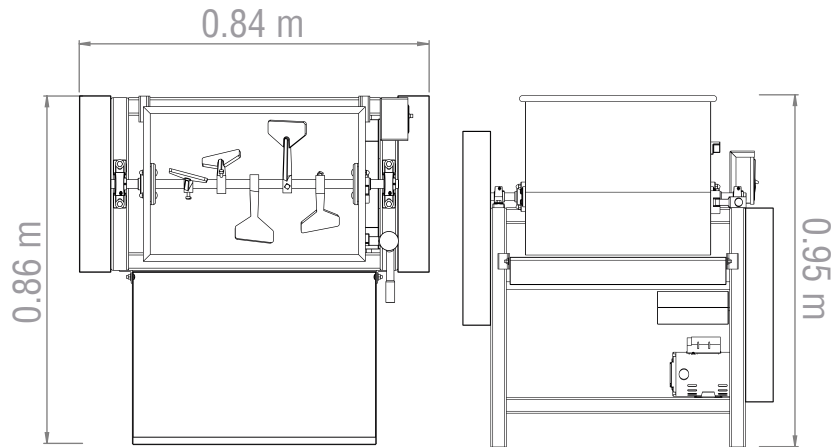

50 kg

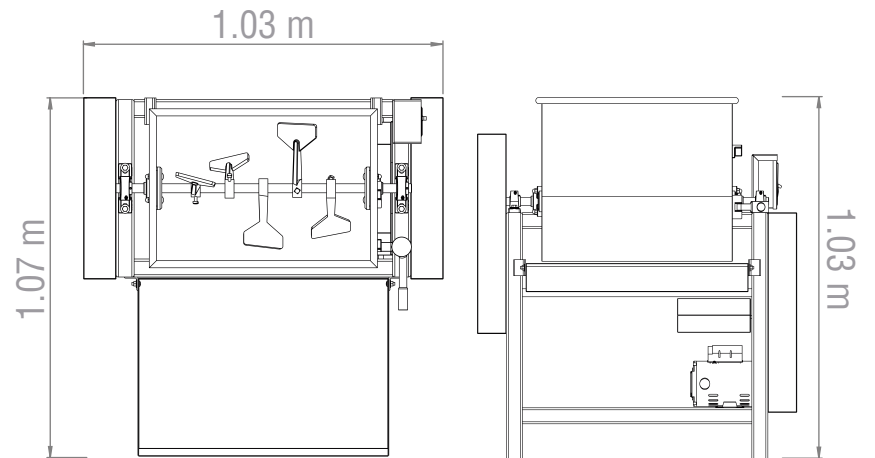

100 kg

